

Elektrisch höhenverstellbarer Schreibtisch  
**Modell: Desktopia Lite (100750)**

Montage- und Betriebsanleitung

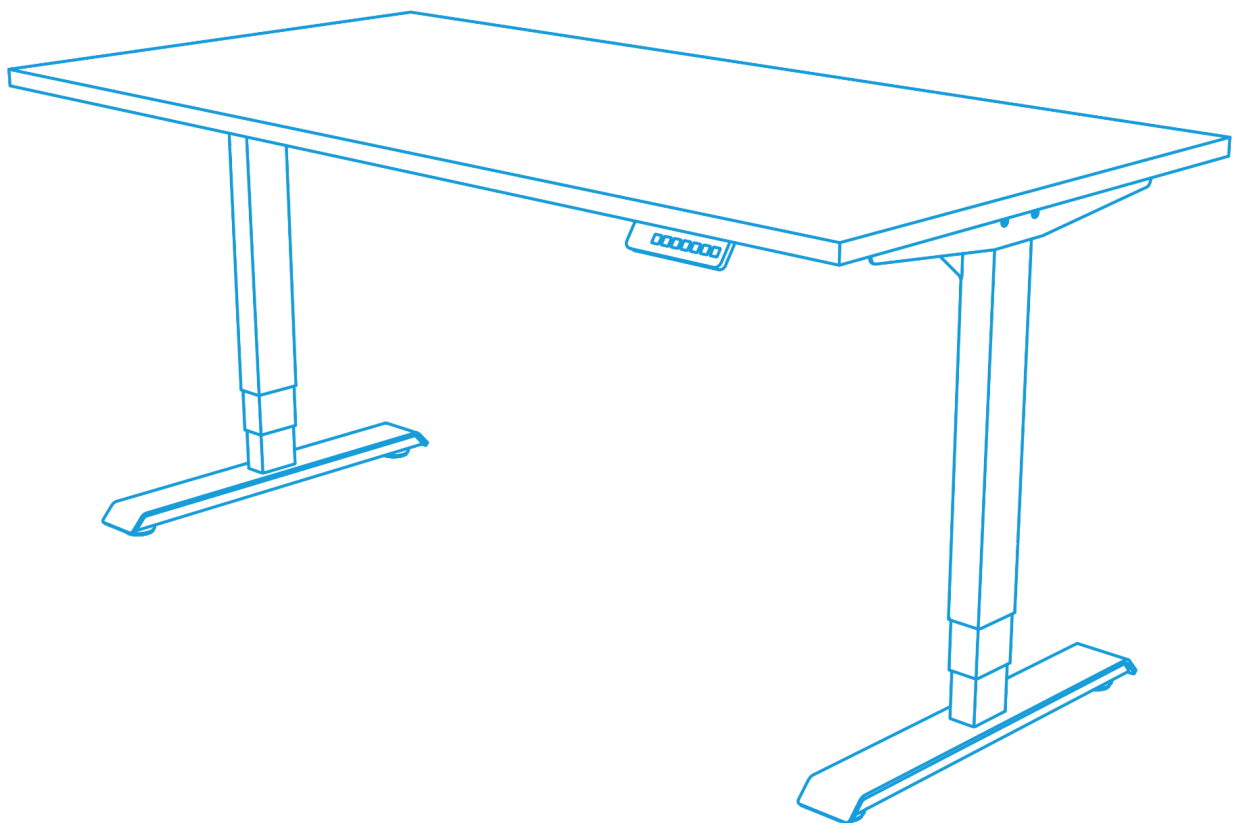



FR

Pensez à  
donner ou recycler.



Association

ou



Magasin

ou



Déchèterie

<https://quefairedemesdechets.fr>



FR

Cet appareil et  
ses accessoires  
se recyclent.

OU À DÉPOSER  
EN MAGASIN



OU À DÉPOSER  
EN DÉCHETÈRIE



Points de collecte sur [www.quefairedemesdechets.fr](http://www.quefairedemesdechets.fr)

# Inhaltsverzeichnis

<b>1. Allgemeine Hinweise und Haftung</b>	<b>4</b>
1.1 Über diese Betriebsanleitung	4
1.2 Bestimmungsgemäße Verwendung	4
1.3 Hinweis zur Haftung	4
<b>2. Sicherheits- und Warnhinweise</b>	<b>5</b>
2.1 Erklärung der Symbole	5
2.2 Wichtige Betriebs- und Sicherheitshinweise	6
2.3 Verhaltensempfehlungen für den Notfall	8
2.4 Reparatur, Wartung, Instandhaltung	8
2.5 Reinigungsempfehlungen	9
2.6 Hinweise zur Unfallverhütung und Richtlinien	9
2.7 Restrisiken	9
<b>3. Montage</b>	<b>10</b>
3.1 Hinweise zur Montage	10
3.2 Aufbau- und Montageanleitung	11
<b>4. Erstinbetriebnahme, Bedienung und Nutzungshinweise</b>	<b>26</b>
4.1 Nutzungshinweise zur Inbetriebnahme und Pflicht Reset	26
4.2 Bedienoptionen (Memoryfunktion, Display)	27
4.3 Ergonomische Einstellungen richtig vornehmen	29
4.4 Weitere Nutzungshinweise und Informationen	30
4.5 Hinweise zur Demontage und Entsorgung	30
<b>5. Technische Spezifikationen</b>	<b>31</b>
<b>6. Problembehandlung</b>	<b>31</b>

# 1. Allgemeine Hinweise und Haftung

## 1.1 Über diese Betriebsanleitung

Die folgende Montage- und Betriebsanleitung bitte aufmerksam lesen und unbedingt zur zukünftigen Nutzung aufbewahren. Das gilt für alle Personen, die den Tisch aufbauen, nutzen, warten, demontieren oder reparieren wollen. Denn in der Anleitung findet sich die notwendige Grundlage für eine sichere und sachgemäße Nutzung. Ziehen Sie im Zweifel immer diese Betriebsanleitung zu Rate oder melden Sie sich beim Support-Team des Verkäufers.

Wenn der Tisch verkauft wird, ist diese Anleitung dem jeweiligen Käufer generell zur Verfügung zu stellen!

## 1.2 Bestimmungsgemäße Verwendung

Das Tischgestell ist ausschließlich zur Verwendung als elektrisch höhenverstellbarer Schreibtisch (Steh-Sitz-Arbeitsplatz) in geschlossenen Räumen (Raumtemperatur 10-40 °C) konzipiert. Das Gestell darf zu keinem anderen als diesem Zweck genutzt werden. Von jedweder anderen Art der Nutzung ist dringend abzuraten und sie erfolgt auf eigenes Risiko des Nutzers.

Achten Sie auch unbedingt darauf, Kinder nicht unbeaufsichtigt in die Nähe des Tischgestells zu lassen.

Für hieraus entstandene Schäden haftet der Hersteller nicht.

## 1.3 Hinweis zur Haftung

Der Hersteller übernimmt keine Gewährleistung oder Haftung für Schäden an Personen, Tieren oder Sachen sowie am Gestell selbst, wenn sie durch Selbstverschulden, unsachgemäße Anwendung, Nichtbeachtung oder ungenügende Beachtung der in dieser Montage- und Betriebsanleitung enthaltenen Sicherheitshinweise, unsachgemäße Montage und Inbetriebnahme oder höhere Gewalt entstehen.

Ebenfalls keine Haftung kann durch den Hersteller übernommen werden, wenn eine eigenmächtige Abänderung des Tischgestells erfolgt oder ungeeignete Ersatzteile verwendet werden.

## 2. Sicherheits- und Warnhinweise

### 2.1 Erklärung der Symbole

In der vorliegenden Betriebsanleitung kommen mehrere Symbole zum Einsatz. Die auf dieser Seite aufgeführten Hinweise sind essenziell wichtig, um einen sachgemäßen Gebrauch des elektrisch höhenverstellbaren Schreibtisches zu gewährleisten und Verletzungen sowie Sachschäden zu vermeiden.

**Die verwendeten Symbole haben folgende Bedeutung:**



**Gefahr! Warnung vor Quetschung:** Bei Nichtbeachtung der so gekennzeichneten Hinweise kann es zu **Sachschäden, erheblichen Hand- und Fingerverletzungen sowie gefährlichen Quetschungen** kommen.



**Allgemeines Warnzeichen:** Hier bitte besonders gut aufpassen und sorgfältig vorgehen, da sonst Sach- und/oder Personenschäden drohen.



**Gefahr! Warnung vor elektrischer Spannung:** Es drohen bei Nichtbeachtung der Hinweise oder unsachgemäßem Gebrauch Stromschläge, die nicht nur zu Sachschäden, sondern sogar zu Verletzungen oder zum Tod führen können.



**Wichtige Information, die Sie ggf. für die sachgemäße Verwendung des Produkts benötigen.** Beachten Sie jedoch bitte, dass grundsätzlich die gesamte Bedienungsanleitung essenziell wichtig ist und daher unbedingt vollständig gelesen sowie dauerhaft aufbewahrt und im Zweifel zu Rate gezogen werden sollte.



**Hinweis:** Vor der nächsten Tätigkeit ist der Stecker zu ziehen!

## 2.2 Wichtige Betriebs- und Sicherheitshinweise



Es ist sicherzustellen, dass keine Hindernisse den Hubweg des Tisches blockieren. Außerdem ist dafür Sorge zu tragen, dass der Schreibtisch keine Wände/Gegenstände berührt und alle Kabel, die Sie verwenden, in einer geeigneten Länge vorliegen, um die Höhenverstellbarkeit zu gewährleisten.

Führen Sie bei Inbetriebnahme einen Pflicht-Reset (**siehe 4.1**) durch!

Nicht auf das Tischgestell setzen, stellen oder legen! Nicht unter das Tischgestell kriechen, hocken oder legen. Nur auf ebenen Untergründen verwenden, sonst besteht Kippgefahr. Bewegen Sie das Tischgestell nur dann, wenn keine Spannung anliegt.



Vor dem Umräumen also bitte immer den Stecker ziehen!

Das Tischgestell kann (in Ruhe) eine maximale Last von bis zu 100 Kilogramm tragen, wir empfehlen zur Sicherheit jedoch, eine maximale Belastung von mehr als 80 Kilogramm nicht zu überschreiten (insbesondere in Bewegung). Zudem ist darauf zu achten, dass Lasten möglichst gleichmäßig auf dem Tisch verteilt werden sollten.

Achten Sie stets auf die physikalischen Einsatzgrenzen, für die der Tisch ausgelegt ist.

Das Gestell ist nur für den Gebrauch als elektrisch höhenverstellbarer Steh-Sitz-Tisch im Büro oder Homeoffice bestimmt. Es dürfen keinesfalls Personen oder schwere Lasten damit bewegt werden!



**ACHTUNG:** Geben Sie insbesondere darauf Acht, ein Einklemmen der Hände, Füße oder jedweder anderer Körperteile an den Hubsäulen des Tisches zu vermeiden und fassen Sie keinesfalls während des Betriebs in den Wirkungsbereich der Hubsäulen, sonst können Quetschungen und weitere gravierende Verletzungen die Folge sein. Auch Haustiere oder Gegenstände können Schaden nehmen, wenn sie mit den arbeitenden Hubsäulen in Berührung kommen und sind daher von den Säulen fernzuhalten.

Platzieren Sie keine Gegenstände unter dem Tisch, die höher als 50 Zentimeter sind!

Achten Sie darauf, Kollisionen auszuschließen, wenn sich Gegenstände und Geräte auf dem Tisch befinden. Generell dürfen sich weder Gegenstände noch Personen im Wirkungsbereich der Hubsäulen aufhalten, die eine Kollision oder ein Einklemmen verursachen könnten.



Gegenstände, die den Hub-Weg der Hubsäulen beeinträchtigen könnten, müssen mindestens einen Abstand von 35 Millimetern zu den Säulen haben, bei nicht einsehbaren Hindernissen 55 Millimeter. Der seitliche Sicherheitsabstand der Tischplatte zu anderen Gegenständen/Möbeln/Wänden sollte mindestens 30 Millimeter betragen.

Alle elektrischen Komponenten sind von Flüssigkeiten jeglicher Art fernzuhalten. Der elektrisch höhenverstellbare Schreibtisch ist ausschließlich für den Gebrauch in geschlossenen Räumen geeignet. In feuchten Innenräumen darf der Tisch nicht betrieben werden.

Halten Sie insbesondere die Kontrollbox von Wasser und korrosiven Gasen fern.

Die Kabel dürfen weder geknickt oder gespannt noch mit größeren Gewichten belastet werden. Sonst drohen Kabelbrüche und Stromschläge. Bei Verdacht auf Kabelbruch sollten Sie den Tisch umgehend außer Betrieb nehmen und einen Fachmann kontaktieren.

Verwenden Sie keinesfalls Kabel mit beschädigter Isolation, da Stromschläge die Folge sein können. Lassen Sie beschädigte Kabel umgehend durch einen Fachbetrieb austauschen.

Halten Sie Kinder von elektrisch höhenverstellbaren Schreibtischen, Kontrollboxen, Kabeln und dem Bedienfeld fern. Es besteht das Risiko für Verletzungen und/oder Stromschläge.

Halten Sie die Steckdose, über die das Gestell mit Strom versorgt wird, leicht zugänglich, um bei Bedarf schnell den Stecker ziehen zu können.

Verbinden Sie das Tischgestell erst dann mit dem Stromnetz, wenn es vollständig aufgebaut und montiert ist.

Überprüfen Sie vor Inbetriebnahme, ob der Stecker des Netzkabels vollständig in der Steckdose steckt. Ein loser Stecker kann im schlimmsten Fall Stromschläge und Brände verursachen.

Der Stecker darf nur am Korpus, nicht aber am Kabel gezogen werden.

Keinesfalls eine der elektrischen Komponenten (Hubsäulen, Motoren, Kontrollbox, Bedienfeld) öffnen. Es besteht die Gefahr eines Stromschlags, der zu ernsthaften Verletzungen oder gar zum Tod führen kann.

Das Produkt ist auf einen Arbeitszyklus von 10 % ausgelegt (1 Minuten in Bewegung, 9 Minuten ruhend). Überbeanspruchen Sie den elektrisch höhenverstellbaren Schreibtisch also nicht. Es dauert im Normalfall nur ca. 20 Sekunden, den Desktopia Lite von ganz unten nach ganz oben zu fahren, selbst wenn man von der niedrigstmöglichen und der höchstmöglichen Position ausgeht.

Wenn das Bedienfeld »H01« anzeigt, dann stoppen Sie umgehend den Betrieb für mindestens 20 Minuten.

Im Falle eines Stromausfalls oder wenn das Netzkabel gezogen wird, ist ein manueller Reset nötig. Dazu mehr im Abschnitt »**Erstinbetriebnahme, Bedienung und Nutzungshinweise**«.

### 2.3 Verhaltensempfehlungen für den Notfall



Bei ungewöhnlichen Vorkommnissen wie Rauch, Qualm, Hitzeentwicklung oder ungewöhnlichen Geräuschen muss der Tisch, wenn möglich, sofort außer Betrieb genommen werden.



Setzt sich das Gestell von allein oder in einer Art und Weise in Bewegung, die nicht beabsichtigt war, entfernen Sie sich sicherheitshalber vom Gestell und nehmen Sie es anschließend vom Netz. Lassen Sie es in solchen Fällen unbedingt von Fachpersonal überprüfen.

Auch wenn wichtige Bedienelemente nicht mehr funktionieren, sollten Sie den höhenverstellbaren Schreibtisch außer Betrieb nehmen.

Lassen Sie ihn ggf. von einem Fachbetrieb reparieren. Erst nach erfolgter Reparatur darf er wieder in Betrieb genommen werden.

### 2.4 Reparatur, Wartung, Instandhaltung



Stellen Sie stets vor Gebrauch sicher, dass sich der elektrisch höhenverstellbare Schreibtisch in einwandfreiem Zustand befindet. Sofern Ihnen Unregelmäßigkeiten auffallen, so wenden Sie sich umgehend an den Kundendienst. Ein Austausch defekter Komponenten darf nur mit Originalteilen des Herstellers erfolgen.

In Büros oder Betriebsstätten ist der elektrisch höhenverstellbare Schreibtisch als elektrisches Betriebsmittel regelmäßig zu prüfen.

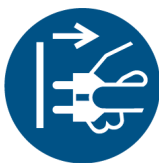

Generell ist das Tischgestell vor einer Reparatur, Wartung, Instandhaltung oder Reinigung von der Stromversorgung zu trennen. Es darf keine Spannung mehr anliegen, um Stromschläge und Verletzungen zu vermeiden.



## 2.5 Reinigungsempfehlungen

Wir empfehlen die Reinigung des Gestells mit einem Mikrofasertuch. Damit lässt sich im Normalfall sehr leicht einmal pro Woche der Staub entfernen, ohne die Oberfläche zu beschädigen. Ein nebelfeuchtes Mikrofasertuch erzielt eine noch bessere Reinigungswirkung. Auch mildes Reinigungsmittel kann mit Vorsicht verwendet werden.



Achten Sie jedoch darauf, dass keine elektrischen Komponenten mit Feuchtigkeit in Berührung kommen.

## 2.6 Hinweise zur Unfallverhütung und Richtlinien

Es gelten – für alle Arbeiten mit oder am elektrisch höhenverstellbaren Schreibtisch – die Unfallverhütungsvorschriften der Berufsgenossenschaften. Zusätzlich sind geltende verbindliche Regelungen an der Einsatzstelle, bestehende Umweltschutzvorschriften, Regeln für sicherheits- und fachgerechtes Arbeiten sowie weitere zutreffende Vorschriften zu beachten!

## 2.7 Restrisiken

Obwohl das vorliegende Produkt nach bestem Wissen und Gewissen und dem Stand der Technik sowie geltenden Sicherheitsbestimmungen hergestellt und geprüft wurde, können bei der Verwendung von Maschinen – und so auch bei Verwendung dieses Produktes – Gefahren für den Benutzer entstehen.

Der elektrisch höhenverstellbare Schreibtisch darf nur in einwandfreiem Zustand und für die ihm zugedachte Bestimmung verwendet werden!

Es sei noch einmal darauf hingewiesen, dass Nutzer des Tisches sich auf gar keinen Fall in den Wirkungsbereich der Hubsäulen begeben dürfen, da sonst das Risiko für ernsthafte Verletzungen besteht.

## 3. Montage

### 3.1 Hinweise zur Montage

Es handelt sich um einen stufenlos elektrisch höhenverstellbaren Steh-Sitz-Schreibtisch mit 2 Motoren.

Zunächst prüfen Sie idealerweise, ob nach dem Öffnen des Kartons alle Teile vorhanden sind. Sollte der seltene Fall eintreten, dass tatsächlich Komponenten fehlen oder gar beschädigt sind, melden Sie sich am besten direkt beim Kundendienst:

**Ergotopia GmbH, Pfnorstraße 10, 64293 Darmstadt, Deutschland**  
**www.ergotopia.de | Mail: support@ergotopia.de | Telefon: 06262 / 8542-977**



Vor Inbetriebnahme des elektrisch höhenverstellbaren Schreibtisches sind die folgenden Punkte unbedingt sicherzustellen:

- ✓ Wurde der Schreibtisch fachgerecht montiert?
- ✓ Sind alle Sicherheitsvorschriften beachtet worden?
- ✓ Wurden alle Kabel korrekt verbunden, sowohl Kontrollbox und Motoren als auch das Netzkabel?
- ✓ Wurde bei Inbetriebnahme der **Pflicht-Reset** (siehe 4.1) durchgeführt? Bitte auch dann durchführen, wenn der Schreibtisch schon einmal in Betrieb war, aber zwischenzeitlich vom Stromnetz getrennt wurde.
- ✓ Wurde der empfohlene Modus für die Nutzung der Memoryfunktion eingestellt? (siehe 4.2)

Nutzen Sie ggf. die mitgelieferten Werkzeuge bei der Montage.

Bitte den Tisch mindestens zu zweit montieren und tragen. Bitte beachten Sie hierbei die Gewichte der einzelnen Bestandteile (Tischfüße, inklusive Verpackung: ca. 9 kg; Gestell, inklusive Verpackung: ca. 22 kg, Gewicht der Tischplatte: min. ca. 16 kg; max. ca. 27 kg – ausgenommen Sonderanfertigungen).

Nur Personen über 16 Jahre dürfen das Tischgestell aufbauen. Alle mitwirkenden Monteure müssen die Montage- und Betriebsanleitung gelesen haben.

Der Tisch darf nur auf niedrigster Höhe im spannungslosen Zustand und mit mindestens zwei Trägern bewegt werden. Nicht über den Boden ziehen, möglichst nicht kippen.

## 3.2 Aufbau- und Montageanleitung

### Erforderliche Werkzeuge:

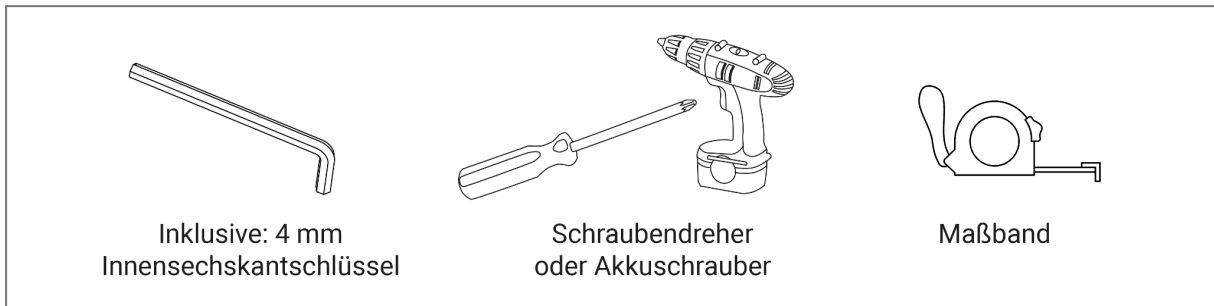

### Verwendete Schrauben (beiliegend):

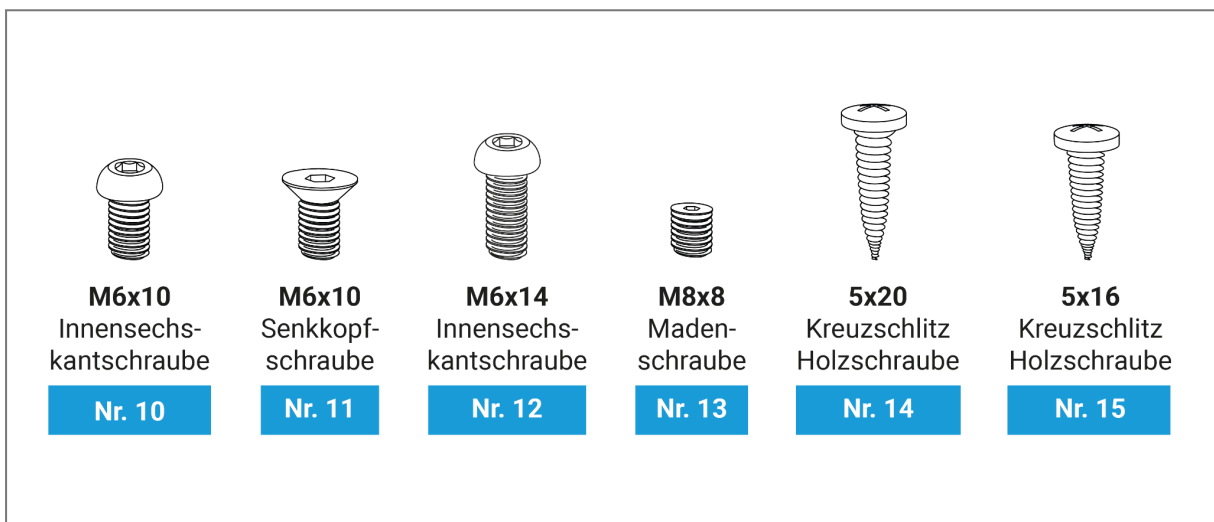

**HINWEIS:** Überprüfen Sie nach Abschluss jeden Schrittes, dass die Schrauben fest angezogen sind, um eine optimale Stabilität des Tisches zu erzeugen!

## Liste mit allen Teilen des Tischgestells:

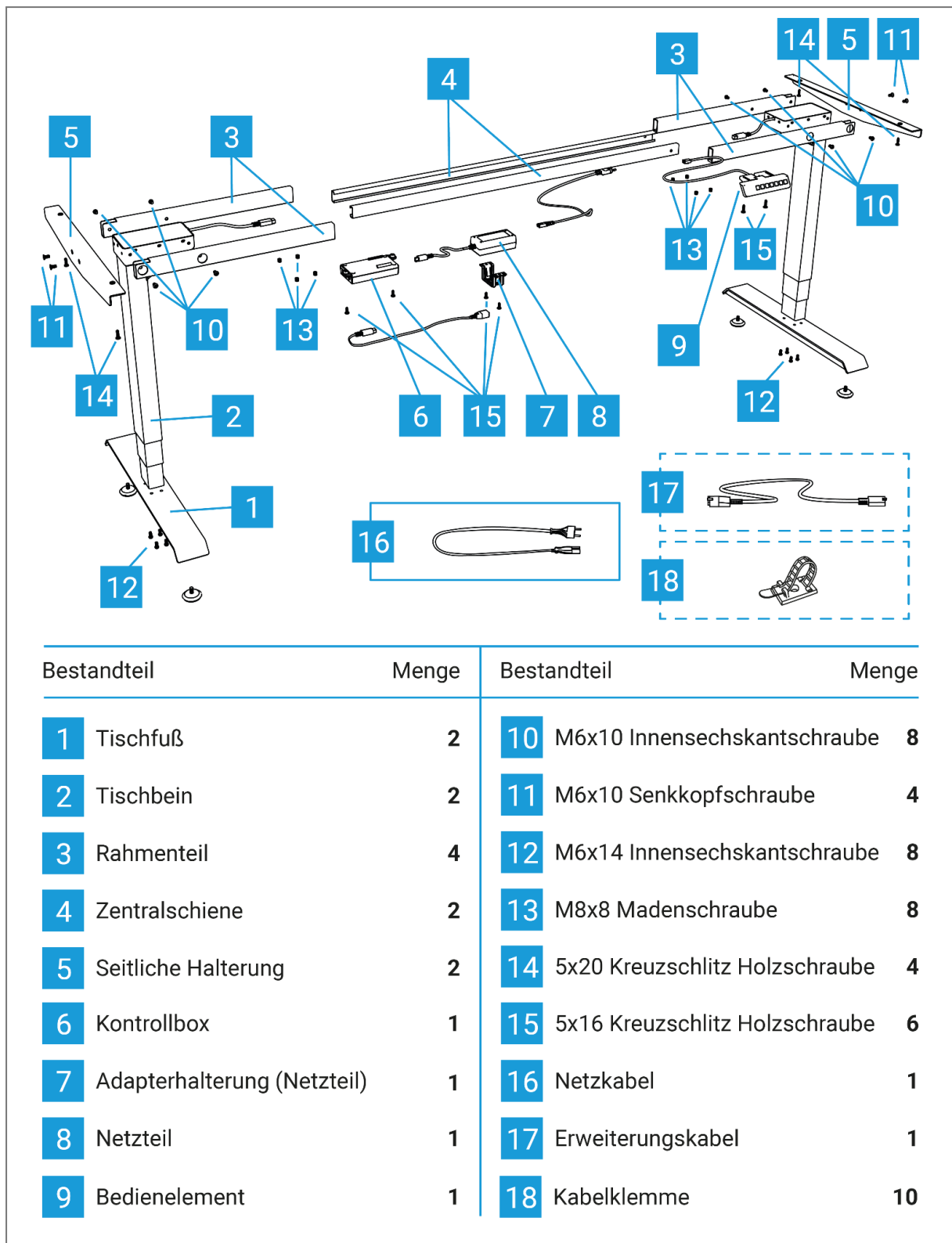

1-

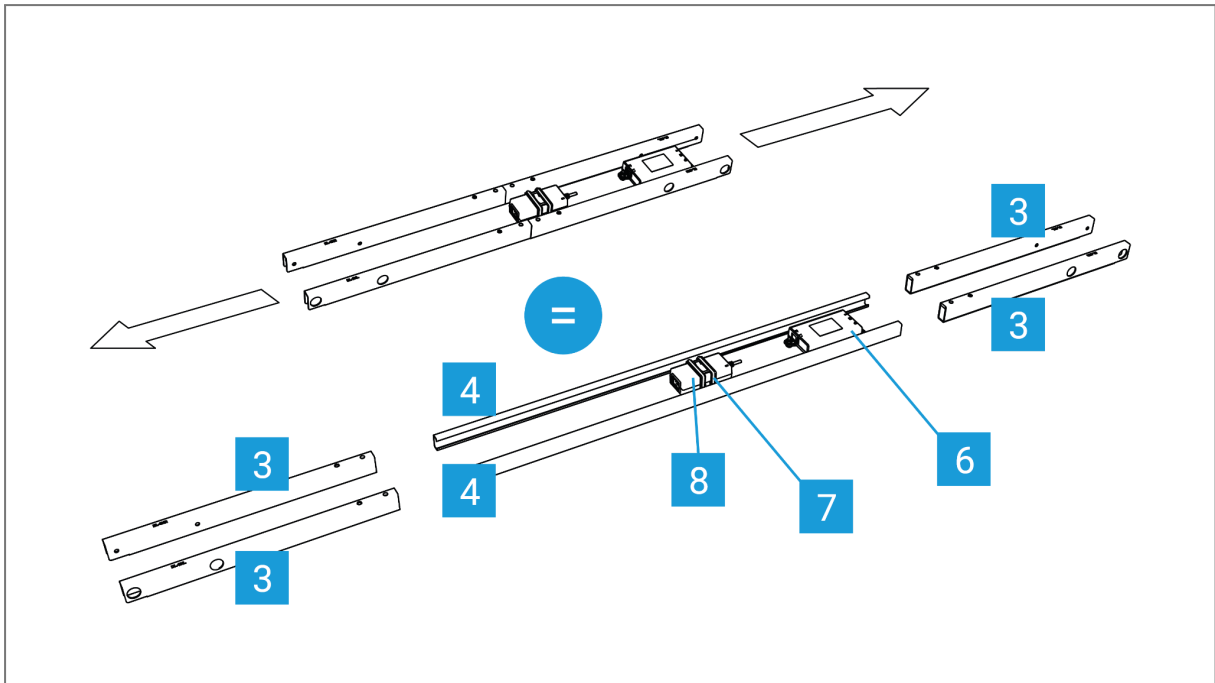

Legen Sie alle Bestandteile bereit, um sicherzustellen, dass alle Teile aus der vorherigen Liste vorhanden sind.

**Lösen Sie zunächst die oben gezeigten Bestandteile voneinander:**

Schieben Sie dazu je links und rechts die insgesamt vier Rahmenteile (Teil 3) vollständig auseinander, sodass die beiden innenliegenden Zentralschienen (Teil 4) freiliegen und alle Teile einzeln zur Verfügung stehen.

Legen Sie die Kontrollbox (Teil 6), das Netzteil (Teil 8) sowie die dazugehörige Adapterhalterung (Teil 7) zunächst beiseite.

2 –

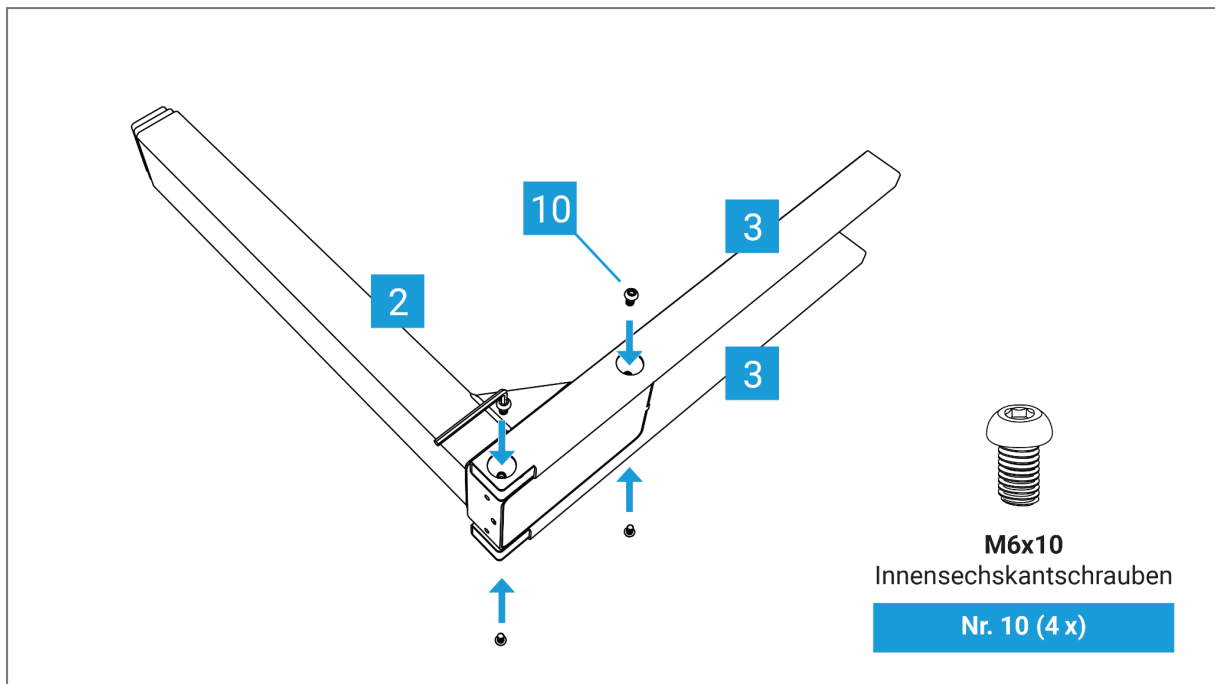

Befestigen Sie nun zwei der vier Rahmenteile (Teil 3) an einem der beiden Tischbeine (Teil 2).

Legen Sie dazu das Tischbein auf den Boden und positionieren ein Rahmenteil darüber (die Öffnungen zeigen nach außen) – richten Sie die Löcher des Rahmenteils über den Löchern des Tischbeins aus. Verbinden Sie die beiden Teile nun mithilfe des beiliegenden Innensechskantschlüssels und zwei M6x10 Innensechskantschrauben (Teil 10).

Drehen Sie die Schrauben erst komplett fest, wenn auch die Schrauben auf der anderen Seite befestigt wurden und wiederholen Sie den gleichen Vorgang auf der anderen Seite des Tischbeins mit weiteren zwei M6x10 Innensechskantschrauben (Teil 10)



Falls eine der Schrauben in ein Rahmenteil fällt, kippen Sie es etwas an, um sie wieder herauszuholen.

### 3 –

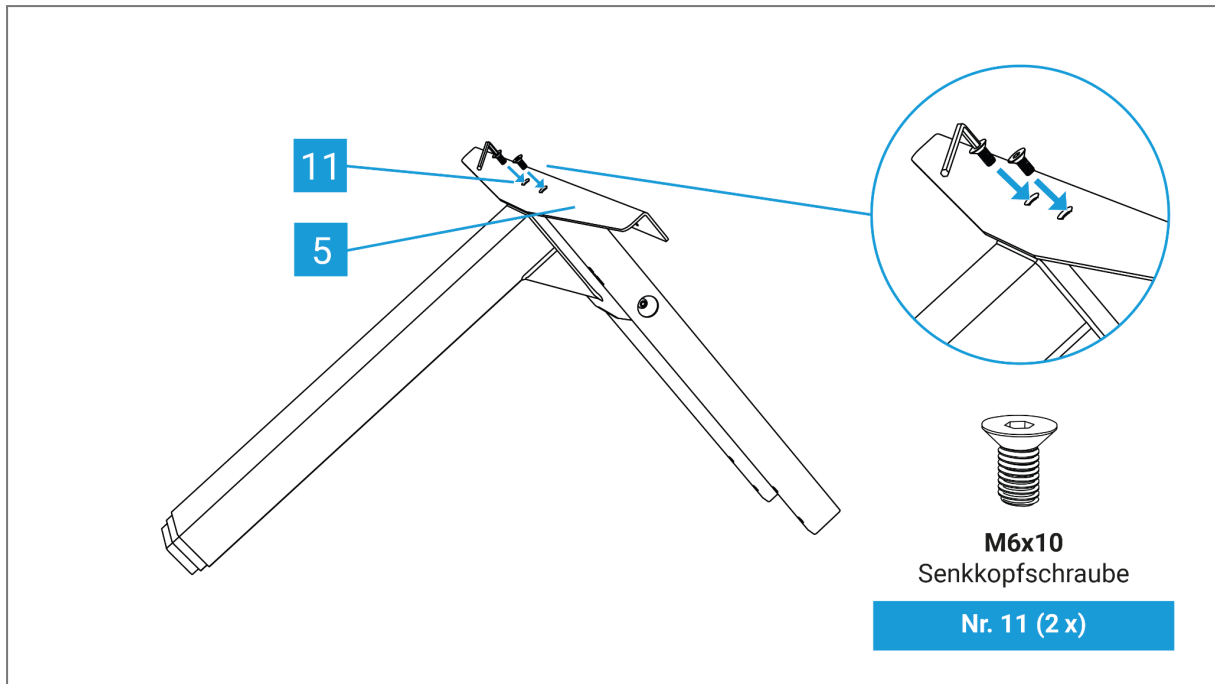

Schieben Sie eine seitliche Halterung (Teil 5) auf das Tischbein und die zuvor befestigten Rahmenteile. Drehen Sie anschließend zwei M6x10 Senkkopfschrauben (Teil 11) in die beiden Löcher des Tischbeins (Teil 2), um beide Teile zu verbinden.

Drehen Sie die Schrauben wieder zunächst nur lose fest, bis beide Schrauben eingefügt sind – drehen Sie diese dann fest.

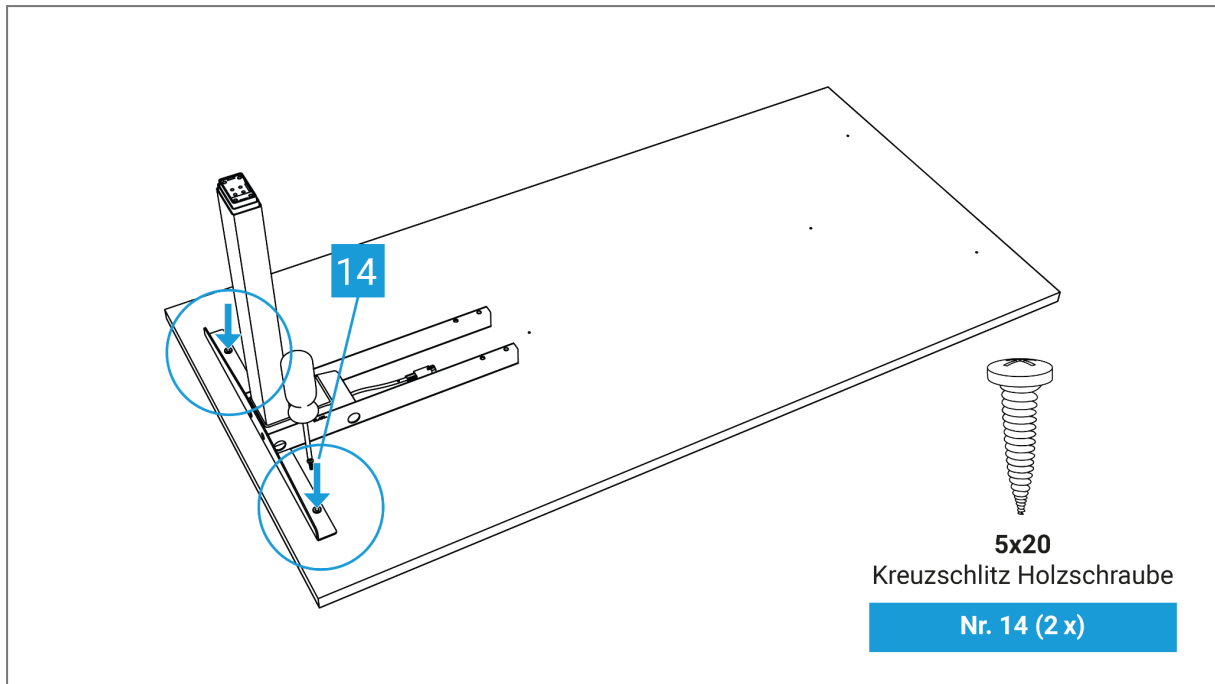

Wenn Sie eine Ergotopia Tischplatte erworben haben, sind im Normalfall bereits vorgebohrte Löcher vorhanden. Überprüfen Sie daher beide Seiten der Platte, bevor Sie das Tischgestell – wie im Bild zu sehen – auf der Tischplatte montieren.

Positionieren Sie das montierte Element (bestehend aus zwei Rahmenteilen, einem Tischbein und einer seitlichen Halterung) über den äußeren Bohrlöchern auf der Tischplatte (wahlweise linke oder rechte Seite). Befestigen Sie dieses Element mit zwei 5x20 Kreuzschlitz Holzschrauben (Teil 14).

#### ACHTUNG – MONTAGE OHNE VORBOHRUNGEN:



Sollten Sie keine Ergotopia Tischplatte nutzen und/oder keine passenden Vorbohrungen vorhanden sein, so positionieren Sie dieses Element mittig parallel zur Kante der Tischplatte **mit mind. 1,5 cm Abstand**. Montieren Sie an dieser Stelle noch nichts auf der Platte. Bitte sehen Sie sich die Schritte 5-7 an und beachten Sie den Hinweis auf Seite 19.



## 5 –

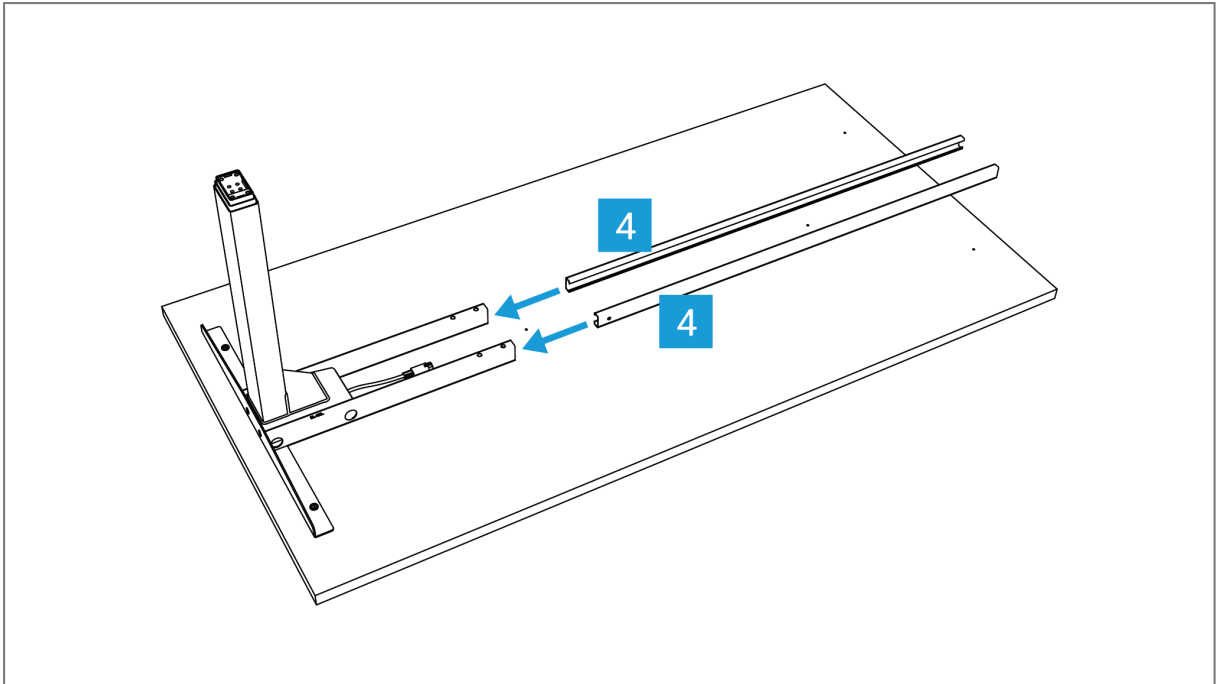

Schieben Sie die beiden Zentralschienen (Teil 4) in die beiden Rahmenteile. Beachten Sie dabei, dass die Einschübe/Öffnungen der Zentralschienen (Teil 4) jeweils nach innen gerichtet sein müssen.

## 6 –

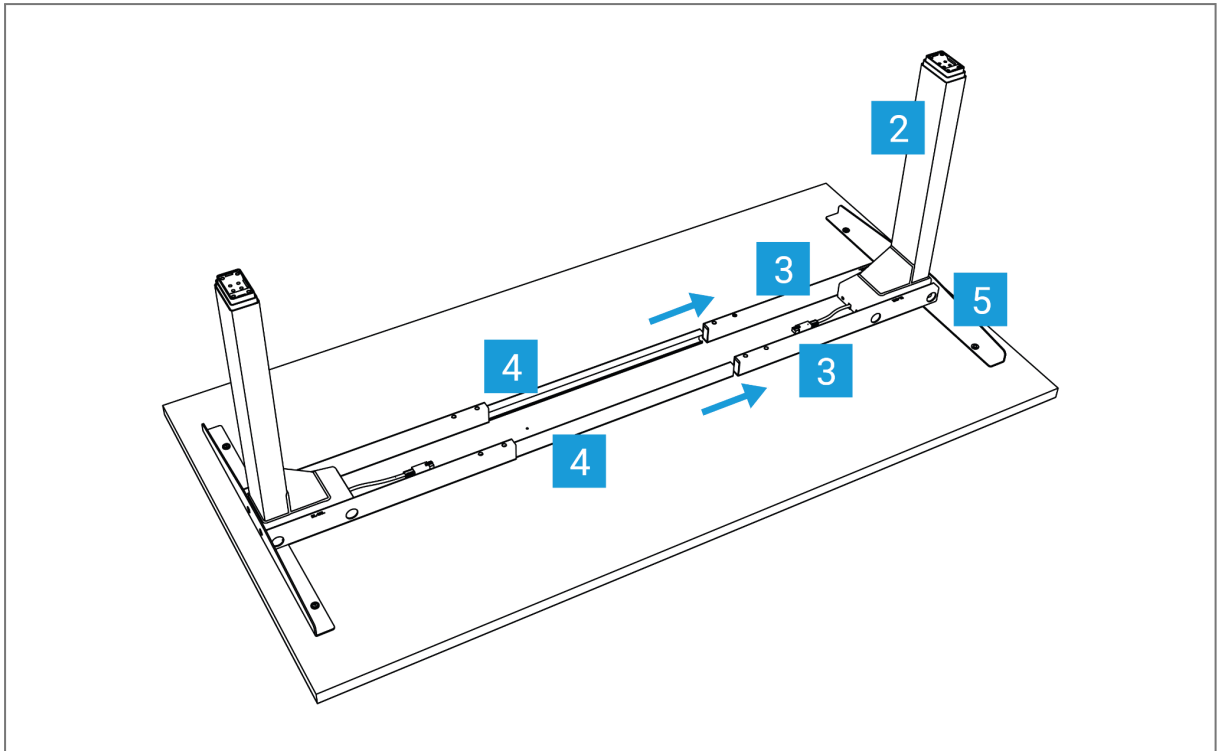

Wiederholen Sie nun die Schritte 2 und 3 für das zweite Tischbein (Teil 2), die zweite seitliche Halterung (Teil 5) sowie die zwei übrigen Rahmenteile (Teil 3). Schieben Sie die beiden Zentralschienen (Teil 4) nun in die beiden Rahmenteile des montierten Elements.

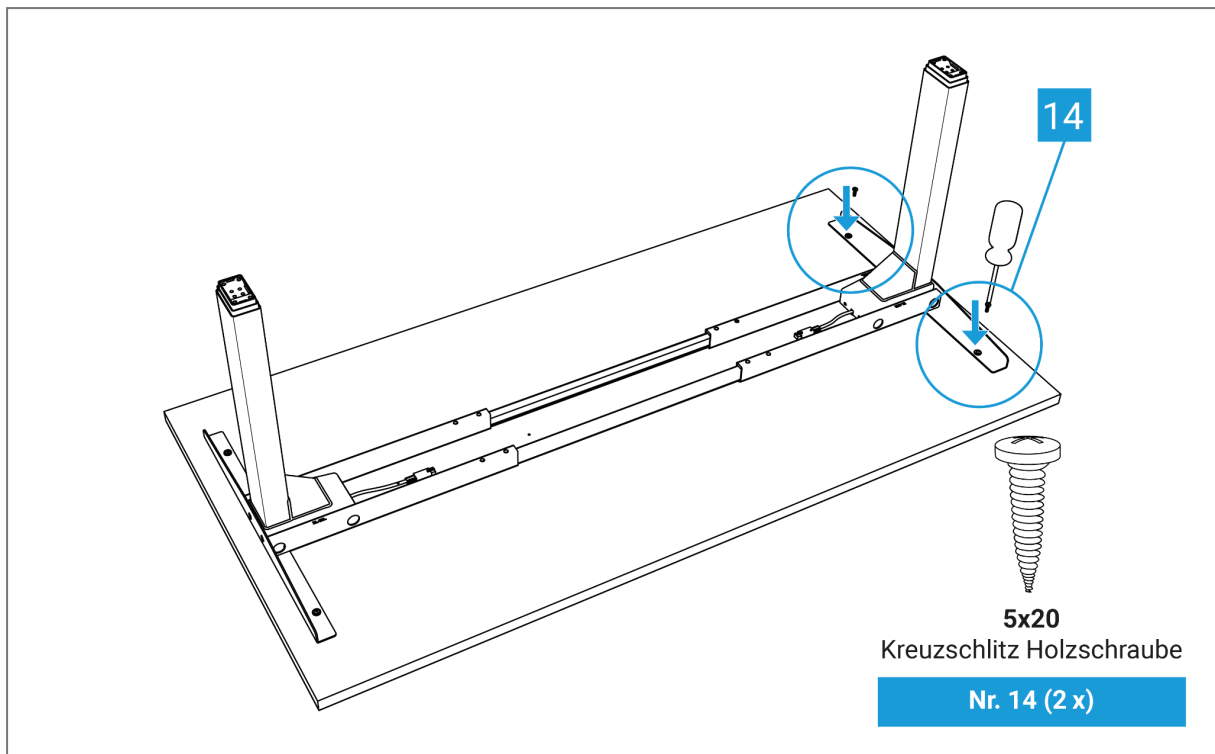

Justieren Sie nun das Element über den äußeren Tischbohrungen der Tischplatte und fixieren Sie dieses mithilfe von zwei 5x20 Kreuzschlitz Holzschrauben (Teil 14). Drehen Sie die Schrauben zunächst nur locker fest. Überprüfen Sie, ob die Zentralschienen (Teil 4) auf beiden Seiten in etwa gleich weit in den Rahmenteilen verschwinden. Drehen Sie dann die beiden Schrauben fest.

#### ACHTUNG – MONTAGE OHNE VORBOHRUNGEN:



Legen Sie das zweite montierte Element (Tischbein mit Rahmenteil und Halterung) auf die gegenüberliegende Seite der Tischplatte mit gleichem Abstand zur Tischkante (**mind. 1,5 cm!**) und bringen Sie die beiden Zentralschienen in die beiden verbleibenden Rahmenteile (Teil 3). Justieren Sie die Zentralschienen so, dass sie gleichermaßen in beide Rahmenteile eingebracht sind. Je breiter die Tischplatte, desto weniger befinden sich die Zentralschienen in den Rahmenteilen. Wenn alles korrekt zentriert und mit gleichem Seitenabstand positioniert ist, so montieren Sie beide Seiten mit den insgesamt vier 5x20 Kreuzschlitz Holzschrauben (Teil 14) – bohren Sie die Löcher bei Bedarf vor. **Überprüfen Sie doppelt, dass die Holzschrauben nicht zu lang für die Dicke Ihrer Tischplatte sind!**

8 –

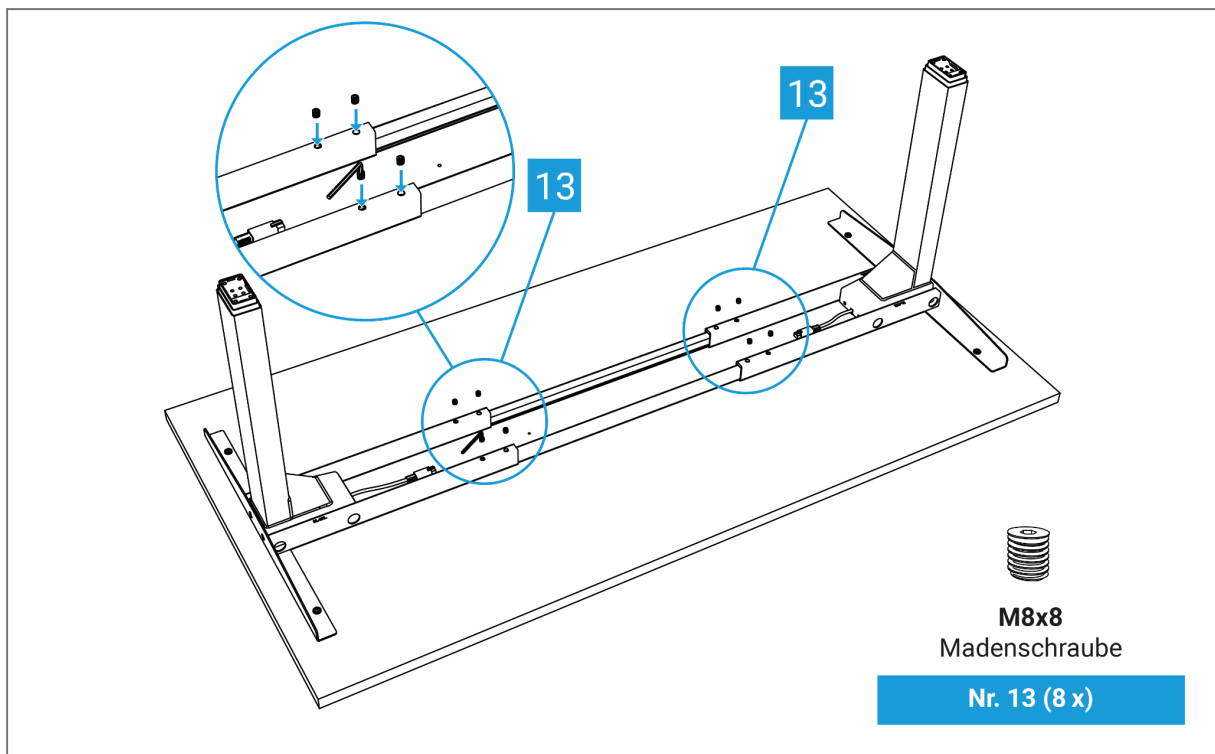

Fixieren Sie nun die Rahmenteile (Teil 3) mit den Zentralschienen (Teil 4) auf beiden Seiten mit je vier M8x8 Madenschrauben (Teil 13).



Vergewissern Sie sich, dass die Zentralschienen in etwa mittig liegen, also gleichermaßen in beide Rahmenteile ragen, sodass die Schrauben greifen und diese fixieren können.

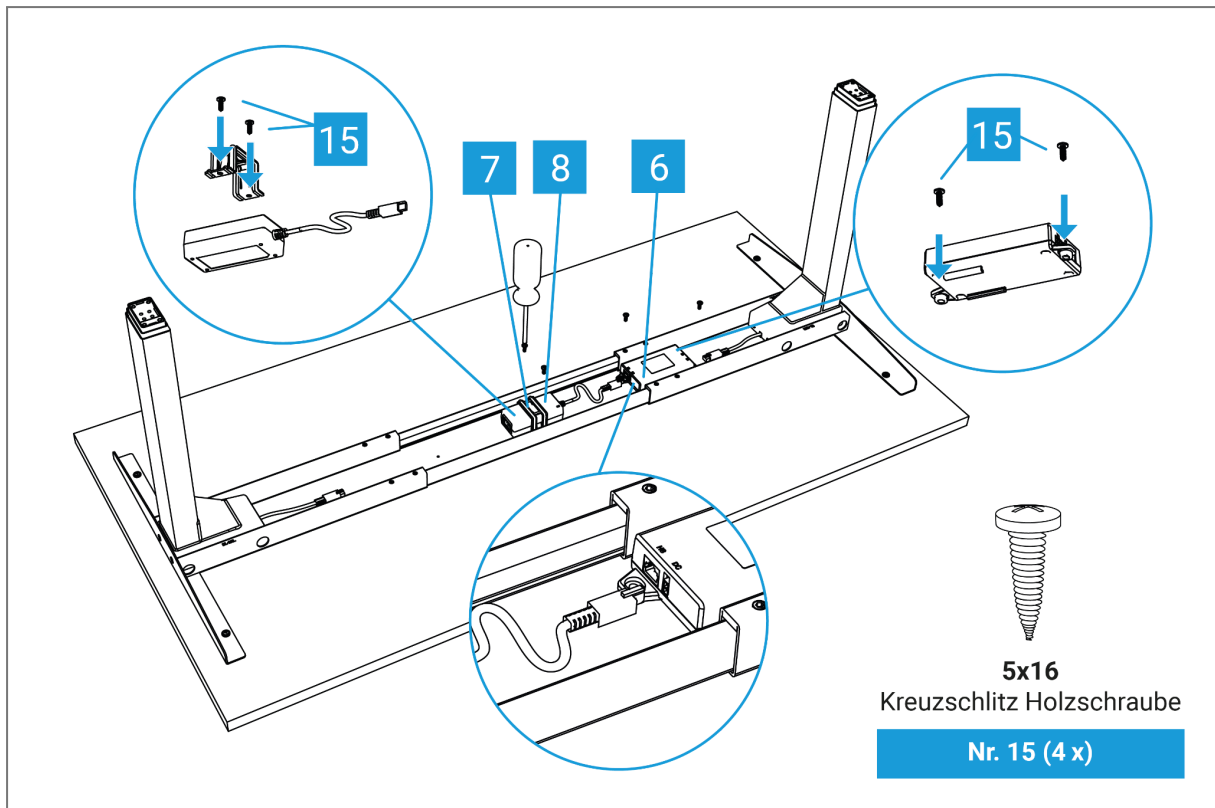

Legen Sie nun die Kontrollbox (Teil 6) auf eine der beiden Seiten des Gestells zwischen die Rahmenteile. Legen Sie diese so nah an das Tischbein (Teil 2), dass Sie das eingelassene Kabel mit dem Anschluss »M1« oder »M2« in der Kontrollbox verbinden können – verbinden Sie es jedoch noch nicht.

Positionieren Sie ebenfalls das Netzteil (Teil 8) hin zur Tischmitte neben der Kontrollbox und verbinden Sie das Kabel des Netzteils mit dem Anschluss »DC« der Kontrollbox. Platzieren Sie nun die Adapterhalterung (Teil 7) über dem Netzteil. Befestigen Sie das Netzteil mithilfe der Adapterhalterung und zwei 5x16 Kreuzschlitz Holzschrauben (Teil 15) an der Tischplatte.

Fixieren Sie abschließend auch die Kontrollbox (Teil 6) mit zwei 5x16 Kreuzschlitz Holzschrauben (Teil 15) an der Tischplatte.



**ACHTUNG:**

Bitte fixieren Sie die Kontrollbox und das Netzteil wie angegeben. Sollte eines der Teile nicht vollständig fixiert sein, kann dies den Kollisionsschutz auslösen, wenn der Tisch verstellt wird.

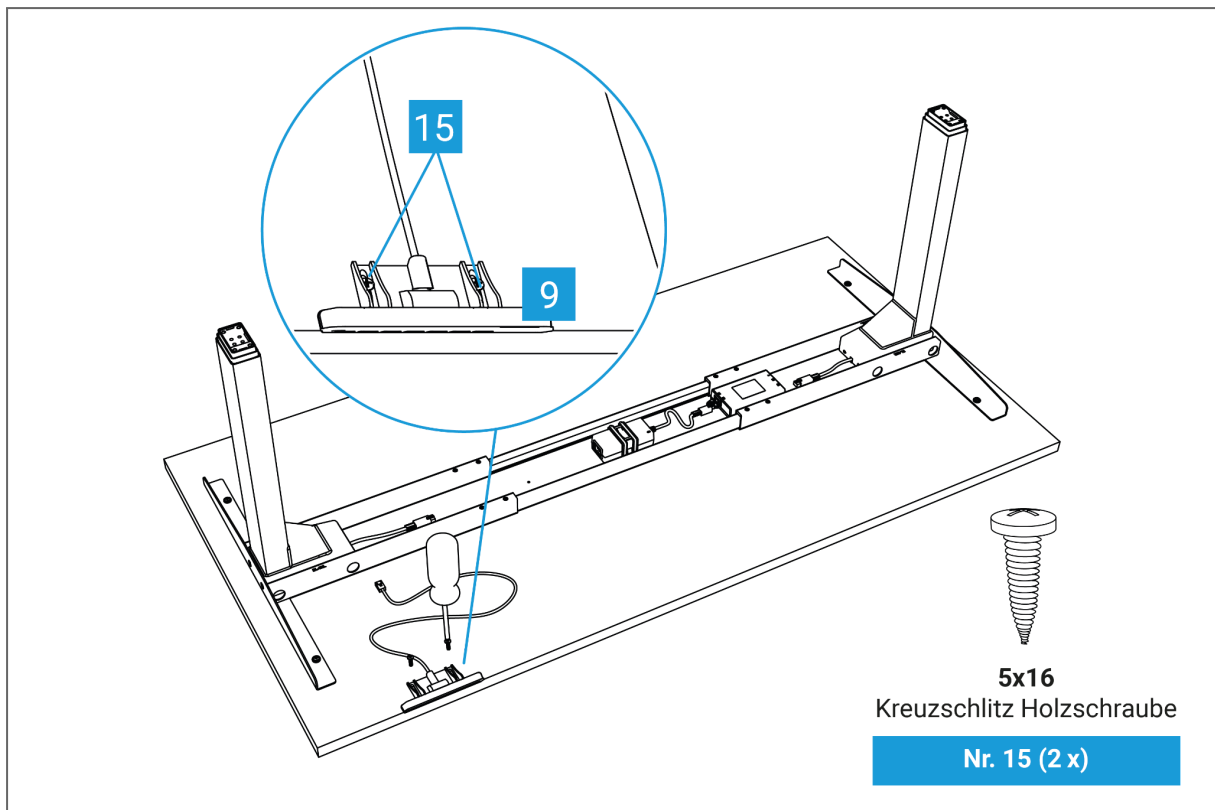

Befestigen Sie nun das Bedienelement (Teil 9) auf einer der beiden Seiten der Tischplatte, sodass die Vorderseite des Elements mit der vorderen Schreibtischkante abschließt (oder um 0,3 cm zurückstehend). Das Bedienelement kann beliebig an der Vorderkante platziert werden. Wir empfehlen jedoch, es relativ nahe an einem Ende der Tischplatte anzuschrauben, damit es später Ihrem Bürostuhl nicht in die Quere kommt.

Nutzen Sie die beiden verbleibenden 5x16 Kreuzschlitz Holzschrauben (Teil 15), um das Bedienelement an der Tischplatte zu befestigen.

Bitte beachten Sie, dass es hierzu keine Vorbohrungen auf der Tischplatte gibt, da Sie den Platz für das Bedienelement frei wählen können.

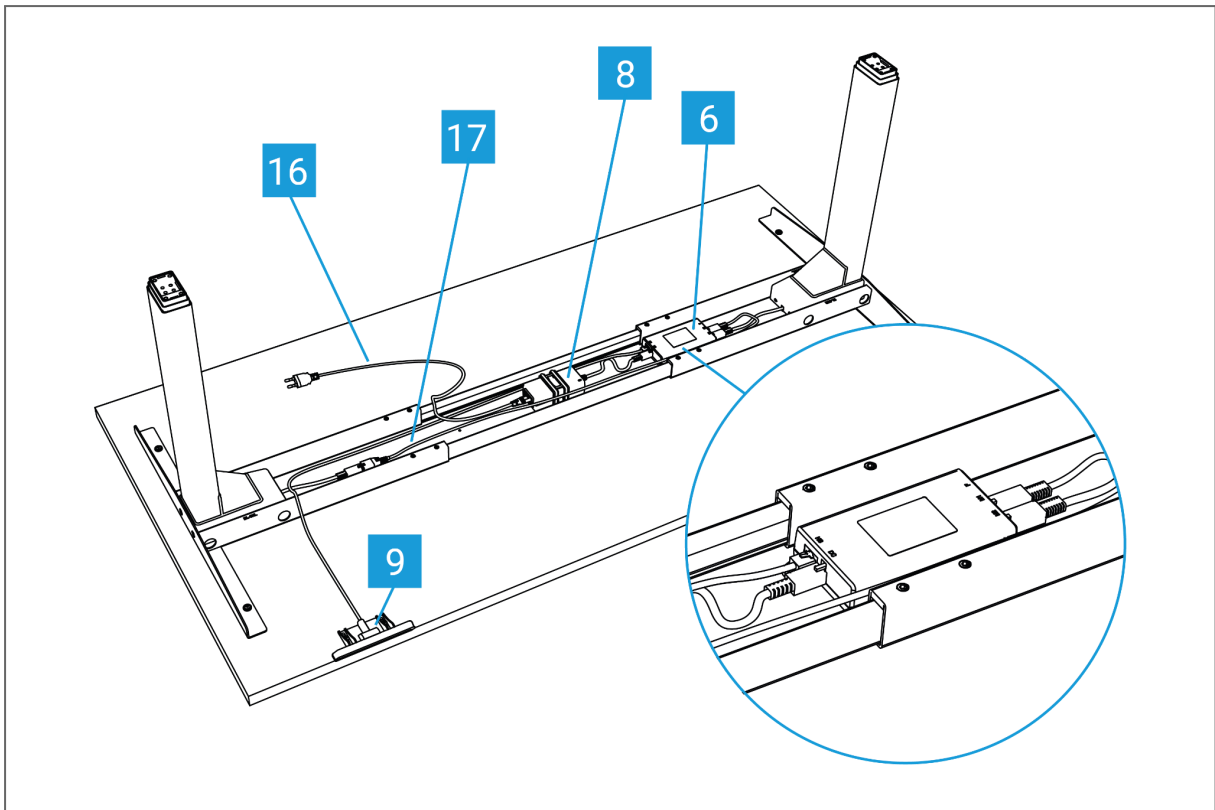

Verbinden Sie nun alle zugehörigen Kabel mit der Kontrollbox (Teil 6):

- Verbinden Sie das Kabel des Bedienelementes (Teil 9) mit dem Port »HS«.
- Verbinden Sie die in den Hubsäulen verankerten Kabel mit den Ports »M1« und »M2«. Für breitere Tischplatten liegt ein zusätzliches Erweiterungskabel (Teil 17) bei.

Bringen Sie zuletzt das Netzkabel (Teil 16) im Anschluss des Netzteils (Teil 8) an. **Verbinden Sie es jedoch noch nicht mit der Steckdose!**

Abschließend können Sie die selbstklebenden Kabelklemmen nutzen, um die Kabel zu sichern, sodass diese nicht durchhängen.

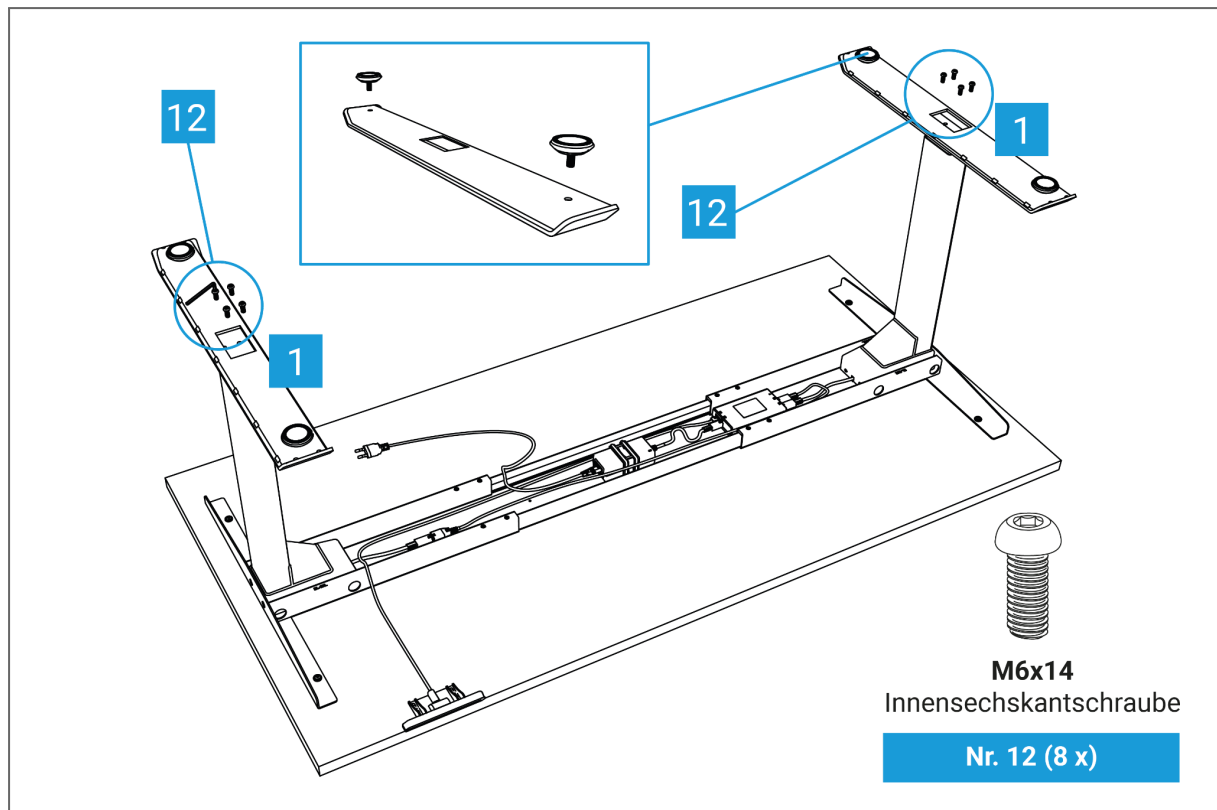

Bringen Sie jeweils einen Tischfuß (Teil 1) mit je vier M6x14 Innensechskantschrauben (Teil 12) an eine der Hubsäulen an. Ziehen Sie die Schrauben kreuzweise fest (nach dem Festziehen der ersten Schraube diejenige als Nächstes festziehen, die sich schräg gegenüber befindet).

Drehen Sie abschließend die vier Stellfüße, die dieser Verpackung beiliegen, auf die Tischfüße – sollten diese nicht bereits vormontiert sein. Diese können Sie einzeln verstellen und somit leichte Bodenunebenheiten ggf. ausgleichen.



## 13 –

Stellen Sie den Tisch richtig herum, indem Sie ihn mit **mindestens einer weiteren Person am TISCHGESTELL** (nicht an der Tischplatte!) greifen.

Letzter Schritt: Verbinden Sie das Netzkabel mit einer geeigneten Steckdose (siehe technische Spezifikationen zur Spannung).

---

## 4. Erstinbetriebnahme, Bedienung und Nutzungshinweise

### 4.1 Nutzungshinweise zur Inbetriebnahme und Pflicht Reset



Stellen Sie nochmals sicher, dass sich keine Hindernisse im Hubbereich des Tisches befinden und er weit genug von anderen Gegenständen und Wänden entfernt platziert wurde. Überprüfen Sie zudem, ob alle verwendeten Kabel der gegebenenfalls auf oder unter dem Tisch platzierten technischen Geräte über eine ausreichende Länge verfügen.

**WICHTIG!** Sie müssen vor der Verwendung zuerst einen RESET durchführen und anschließend idealerweise den von uns empfohlenen Modus für die Ausführungsweise der Memoryfunktion einstellen (Modus »10.2«, siehe 4.2 Bedienoptionen), falls dieser nicht voreingestellt sein sollte!



#### Reset Vorgang

Drücken und halten Sie die »Pfeil-nach-unten-Taste« auf dem Bedienelement, bis der Tisch seine tiefstmögliche Einstellung erreicht. Lassen Sie die Taste los.

Betätigen Sie nun noch ein letztes Mal die »Pfeil-nach-unten-Taste« und halten Sie sie nochmals gedrückt, bis der Tisch erst noch ein klein wenig mehr nach unten fährt, dann leicht nach oben fährt und schließlich anhält. Lassen Sie die Taste los. Nun ist der Tisch einsatzbereit!

*Beispiel (Display zeigt »RST«):*



Ein Reset ist auch dann erforderlich, wenn der Tisch zwischenzeitlich vom Netz getrennt war!



**ACHTUNG!** Während des Reset Vorgangs ist der Kollisionsschutz nicht aktiv.

## 4.2 Bedienoptionen (Memoryfunktion, Display)

Der elektrisch höhenverstellbare Schreibtisch kann verstellt werden, indem Sie entweder die »Pfeil-nach-oben-Taste« oder die »Pfeil-nach-unten-Taste« gedrückt halten, bis die gewünschte Höhe erreicht ist.

**Nutzen Sie gerne auch die Memoryfunktion**, um bestimmte Höhen einzuspeichern (zum Beispiel Ihre liebsten Steh- und Sitzeinstellungen). Fahren Sie dazu mittels der beiden bereits erwähnten Tasten den Tisch auf die gewünschte Höhe. Drücken Sie anschließend »M« gefolgt von einer Nummer von 1 bis 4. Auf dieser Taste ist nun der auf dem Display angezeigte Wert, beziehungsweise die eingestellte Höhe, hinterlegt.

### **Sie haben die Möglichkeit, die Ausführungsweise der Memoryfunktion einzustellen:**

»10.1« (Verstellung durch einmaliges Betätigen) = In diesem Modus müssen Sie die Zahlentasten nur einmal drücken, um die eingespeicherte Position anzufahren.



**ACHTUNG!** Mit dieser Einstellung fährt der Tisch ohne weiteres Zutun »automatisch« bis zur gewünschten Position. Stellen Sie vor Benutzung dieser Funktion sicher, dass hierbei keine Personen oder Gegenstände zu Schaden kommen können, welche sich im Wirkbereich des Tisches befinden.

»10.2« (Verstellung durch Gedrückthalten, empfohlen) = In diesem Modus ist ein Anfahren der zuvor gespeicherten Höhen natürlich ebenfalls möglich. Allerdings müssen Sie die Zahlentasten so lange gedrückt halten, bis die eingespeicherte Position erreicht ist. Lassen Sie die Zahlentaste vorher los, hält der Tisch an. Dieser Modus ist etwas umständlicher, weil Sie während der Verstellung am Tisch bleiben und die entsprechende Taste gedrückt halten müssen – es handelt sich jedoch aus arbeitsschutzrechtlicher Sicht um die beste Variante.

Um den gewünschten Modus einzustellen, drücken und halten Sie hierzu die »Pfeil-nach-unten-Taste« auf dem Bedienelement, bis der Tisch seine tiefstmögliche Einstellung erreicht. Lassen Sie die Taste los. Drücken Sie nun wieder auf die »Nach-unten-Taste« und halten Sie sie erneut gedrückt, bis auf dem LED-Display »RST« geschrieben steht. Drücken Sie nun die Taste »1« für etwa 5 Sekunden, während auf dem Display »RST« steht und dann zu einer der oben genannten Anzeigen (»10.1« oder »10.2«) wechselt. Lassen Sie die Taste nun los.

Drücken Sie die Taste »1« erneut, um in den anderen Modus zu wechseln. Sobald Ihre gewünschte Einstellung angezeigt wird, warten Sie etwa 5 Sekunden, bis auf dem Display erneut »RST« steht. Schließen Sie nun den Reset-Vorgang ab, indem Sie die »Nach-unten-Taste« gedrückt halten, bis der Tisch erst noch ein klein wenig mehr nach unten fährt, dann leicht nach oben fährt und schließlich anhält.

---

### **Tastensperre aktivieren:**

Halten Sie die »M«-Taste (etwa 5 Sekunden) gedrückt, bis auf dem Display zunächst »S -« und im Anschluss »LOC« angezeigt wird.

### **Tastensperre deaktivieren:**

Halten Sie die »M«-Taste (etwa 5 Sekunden) gedrückt, bis das Display von »LOC« zur Höhenanzeige wechselt.

---

### **Sie haben auch die Möglichkeit, das Bedienelement manuell zu kalibrieren:**

**ACHTUNG:** In vielen Fällen ist das nicht nötig. Hier trotzdem eine kurze Anleitung dazu:

Drücken Sie dazu die »Nach-unten-Taste« auf dem Bedienelement, bis das Tischgestell die tiefstmögliche Position erreicht hat. Messen Sie nun die Höhe vom Boden bis zur Oberkante des Tisches. Stimmt der ermittelte Wert nun mit dem auf dem Display angezeigten überein? Wenn NICHT, dann können Sie folgenden Schritten folgen:

Halten Sie die »Nach-unten-Taste« erneut gedrückt, bis das Display »RST« anzeigt.

Halten Sie die »M«-Taste für ca. 5 Sekunden gedrückt, bis das Display die blinkende Starthöhe anzeigt (wenn das Display zu »RST« zurückschaltet, bevor Sie den nächsten Schritt ausführen konnten, wiederholen Sie den gerade genannten Schritt einfach).

Um den Wert der Starthöhe zu verändern, nutzen Sie die »Hoch-« und »Runter-« Tasten.

Sobald der neue Wert angezeigt wird, warten Sie ca. 5 Sekunden und das Display wird zu »RST« zurückkehren. Schließen Sie den Kalibrierungsprozess ab, indem Sie erneut die »Runter-Taste« gedrückt halten, bis der Tisch sich noch ein wenig weiter absenkt, leicht hochfährt und schließlich anhält. Lassen Sie nun die »Runter-Taste« los. Die neue Starthöhe wurde gespeichert und der höhenverstellbare Schreibtisch ist einsatzbereit!

### **4.3 Ergonomische Einstellungen richtig vornehmen**

Für einen besonders gesunden und produktiven Arbeitstag ist es wichtig, den Schreibtisch und den Bürostuhl an die körperlichen Bedürfnisse anzupassen. Zudem empfehlen wir einen regelmäßigen Wechsel zwischen dem Arbeiten im Stehen und im Sitzen.

Eine Orientierung bietet dabei die ergonomische Faustregel »40-15-5«.

Die Regel gilt für jeweils 60 Minuten und lässt sich ideal mit einem elektrisch höhenverstellbaren Schreibtisch umsetzen:

- 40 Minuten dynamisch Sitzen, also in häufig wechselnden Körperhaltungen.
- 15 Minuten während des Arbeitens dynamisch Stehen, dabei gelegentlich das Standbein wechseln. Laufen Sie auch mal auf der Stelle.
- 5 Minuten Bewegung. Führen Sie ein kurzes Workout durch.

Um den höhenverstellbaren Schreibtisch Desktopia Lite ergonomisch richtig nutzen zu können, sollten Sie folgendes beachten:

#### **Im Stehen**

Stellen Sie sich nah an den Tisch heran, der Rücken ist aufrecht. Ihre Füße sollten fest auf dem Boden stehen und gleichmäßig belastet werden. Sie können auch zwischendurch ein Bein mehr belasten, aber wechseln Sie dann das Standbein ab.

Ihre Schultern sollten weder angespannt noch hochgezogen sein. Mit entspannten Schultern sollten die Unterarme locker auf der Tischfläche aufliegen. Der Winkel zwischen Oberarm und Unterarm beträgt dabei ca. 90°. Stützen Sie sich aber nicht auf dem Tisch ab. Die Augen sind, wie auch beim Sitzen, etwa auf Höhe der obersten Bildschirmzeile, nicht tiefer.

## **Im Sitzen**

Die richtige Tischhöhe im Sitzen lässt sich einstellen, nachdem Sie den Bürostuhl richtig angepasst haben. Im Optimalfall bildet die Tischplatte dann eine Linie mit den Armlehnen des Stuhls und die Schultern sind entspannt.

Wenn die Füße fest auf dem Boden stehen, sollte der Winkel zwischen Ober- und Unterschenkel etwas mehr als 90° groß sein. Ziehen Sie die Schultern dabei nicht nach vorne. Stellen Sie die Armlehnen so ein, dass zwischen Ober- und Unterarm der Winkel etwa 90° beträgt. Wichtig ist, dass Schulter und Nacken dabei entspannt sind.

Verharren Sie auch im Sitzen nicht permanent in der gleichen Haltung, sondern wechseln Sie dynamisch zwischen verschiedenen Positionen.

Weitere Hinweise zu den Einstellmöglichkeiten Ihres Bürostuhls finden Sie beim jeweiligen Hersteller.

## **4.4 Weitere Nutzungshinweise und Informationen**

Personen bis 12 Jahre oder Personen mit körperlichen Einschränkungen dürfen den elektrisch höhenverstellbaren Schreibtisch nur unter Aufsicht nutzen. Kinder dürfen keinesfalls im Bereich der Hubsäulen spielen!

## **4.5 Hinweise zur Demontage und Entsorgung**

Sofern Sie Ihren Desktopia Lite demontieren möchten, so befolgen Sie bitte die Aufbau- und Montageanleitung in umgekehrter Reihenfolge.



Das Tischgestell ist vor der Demontage von der Stromversorgung zu trennen. Es darf keine Spannung mehr anliegen, um Stromschläge und Verletzungen zu vermeiden.

Bitte entsorgen Sie die Verpackung und – falls notwendig – die Tischplatte sowie ggf. Einzelteile des Gestells nach Demontage nach Wertstoffen getrennt und umweltgerecht gemäß örtlicher Entsorgungsbestimmungen.

Passen Sie beim Zerkleinern des Papiermülls gut auf, auch an Papier und Pappe kann man sich schneiden!

## 5. Technische Spezifikationen

System	Elektrisch, 2 Motoren
Maximale Tragkraft	100 kg (empfohlen in Bewegung: max. 80 kg)
Geschwindigkeit Hub	36 mm/s
Spannung	100-240 V; 50/60 Hz
Minimale Arbeitshöhe	63 cm
Maximale Arbeitshöhe	125 cm
	Sanfter Start/Stopp
	Intelligenter Kollisionsschutz
Nutzungszyklus	10 % (1 Minute an, 9 Minuten aus)
Version der Montage- und Betriebsanleitung	Desktopia Lite V 4.0 (11/2022)
Abmessung des Gestells ohne Tischplatte	Breite: 108-180 cm, Tiefe: 62,5 cm, Höhe: 59,8-124,5 cm
Stellfläche des Tisches mit Ergotopia Tischplatte 120-180 cm x 80 cm	Breite: 126-186 cm Tiefe: 86 cm (je 3 cm Sicherheitsabstand zu allen Seiten)
Stellfläche mit individueller Tischplatte (auch als Sonderanfertigung bei Ergotopia möglich)	Min. Breite: 111 cm + 3 cm Sicherheitsabstand zu beiden Seiten Max. empfohlene Breite: 180 cm + 3 cm Sicherheitsabstand zu beiden Seiten Min. Tiefe: 60,5 cm + 3 cm Sicherheitsabstand zu beiden Seiten Max. empfohlene Tiefe: 80 cm + 3 cm Sicherheitsabstand zu beiden Seiten
Geräuschemission	≤50 dB

## 6. Problembehandlung

Vom Display angezeigter Fehlercode	Mögliche Maßnahmen
Tisch funktioniert nicht richtig	Reset durchführen <b>(4.1)</b>
Auf dem Display steht »RST« (Reset)	Reset durchführen <b>(4.1)</b>
Display zeigt »E01« – »E13« an	Überprüfen Sie alle Kabelverbindungen und führen Sie anschließend einen Reset durch. Bleibt die Meldung bestehen, kontaktieren Sie am besten den Support.
Display zeigt »H01« an	Lassen Sie das Tischgestell für mindestens 20 Minuten außer Betrieb, damit es abkühlen kann.





# EG-Konformitätserklärung



## Gemäß Richtlinie 2006/42/EG (Maschinenrichtlinie) vom 17. Mai 2006, Anhang II A

Hiermit erklären wir, dass nachstehend bezeichnetes Erzeugnis in seiner Konzeption und Bauart sowie in der von uns in Verkehr gebrachten Ausführung den grundlegenden Sicherheits- und Gesundheitsanforderungen der EG-Richtlinie 2006/42/EG entspricht. Bei einer mit uns nicht abgestimmten Änderung des Erzeugnisses oder unsachgemäßen Verwendungszweck verliert diese Erklärung ihre Gültigkeit.

---

### Hersteller

Ergotopia GmbH, Pfnorstraße 10, 64293 Darmstadt, Deutschland

---

### Beschreibung der Maschine:

**Bezeichnung:** Desktopia Lite

**Serie:** 100750

**Produkt/Typ:** Elektrisch höhenverstellbarer Schreibtisch

**Maximale dynamische Tragkraft:** 80 kg

**Elektroanschluss:** 100-240 V; 50/60 Hz

**Baujahr:** 2022

**Artikelnummern:**

RGOLITE-120-A-G, RGOLITE-160-A-G, RGOLITE-180-A-G, RGOLITE-120-B-G, RGOLITE-160-B-G,  
RGOLITE-180-B-G, RGOLITE-120-G-G, RGOLITE-160-G-G, RGOLITE-180-G-G, RGOLITE-120-N-G,  
RGOLITE-160-N-G, RGOLITE-180-N-G, RGOLITE-120-W-G, RGOLITE-160-W-G, RGOLITE-180-W-G,  
RGOLITE-160-BA-G, RGOLITE-180-BA-G, RGOLITE-120-B-EH-G, RGOLITE-160-B-EH-G,  
RGOLITE-180-B-EH-G, RGOLITE-120-E-G, RGOLITE-160-E-G, RGOLITE-180-E-G, RGOLITE-120-S-G,  
RGOLITE-160-S-G, RGOLITE-180-S-G, RGOLITE-120-A-S, RGOLITE-160-A-S, RGOLITE-180-A-S,  
RGOLITE-120-B-S, RGOLITE-160-B-S, RGOLITE-180-B-S, RGOLITE-120-G-S, RGOLITE-160-G-S,  
RGOLITE-180-G-S, RGOLITE-120-N-S, RGOLITE-160-N-S, RGOLITE-180-N-S, RGOLITE-120-W-S,  
RGOLITE-160-W-S, RGOLITE-180-W-S, RGOLITE-160-BA-S, RGOLITE-180-BA-S, RGOLITE-120-B-EH-S,  
RGOLITE-160-B-EH-S, RGOLITE-180-B-EH-S, RGOLITE-120-E-S, RGOLITE-160-E-S, RGOLITE-180-E-S,  
RGOLITE-120-S-S, RGOLITE-160-S-S, RGOLITE-180-S-S, RGOLITE-120-A-W, RGOLITE-160-A-W,  
RGOLITE-180-A-W, RGOLITE-120-B-W, RGOLITE-160-B-W, RGOLITE-180-B-W, RGOLITE-120-G-W,  
RGOLITE-160-G-W, RGOLITE-180-G-W, RGOLITE-120-N-W, RGOLITE-160-N-W, RGOLITE-180-N-W,  
RGOLITE-120-W-W, RGOLITE-160-W-W, RGOLITE-180-W-W, RGOLITE-160-BA-W, RGOLITE-180-BA-W,  
RGOLITE-120-B-EH-W, RGOLITE-160-B-EH-W, RGOLITE-180-B-EH-W, RGOLITE-120-E-W,  
RGOLITE-160-E-W, RGOLITE-180-E-W, RGOLITE-120-S-W, RGOLITE-160-S-W, RGOLITE-180-S-W,  
RGOLITE-S, RGOLITE-G, RGOLITE-W

---

**Es wird die Übereinstimmung mit weiteren, ebenfalls für das Produkt geltenden Richtlinien/ Bestimmungen erklärt:**

RoHS-Richtlinie (2011/65/EU) vom 08. Juni 2011  
EMV-Richtlinie (2014/30/EU) vom 26. Februar 2014

---

**Angewandte harmonisierte Normen insbesondere:**

EN 614-1:2006 + A1: 2009  
EN 894-1: 1997 + A1: 2008  
EN 60335-1: 2012 + AC: 2014 + A11: 2014 + A13: 2017 + A1: 2019 + A2: 2019 + A14: 2019  
EN ISO 12100: 2010  
EN ISO 13849-1: 2015  
EN ISO 13849-2: 2012  
EN ISO 14118: 2018  
EN ISO 14120: 2015

---

**Angewandte nationale Normen:**

EN 527-2: 2016 + A1: 2019

---

**Bevollmächtigter für die Zusammenstellung der technischen Unterlagen:**

Ergotopia GmbH, Pfnorstraße 10, 64293 Darmstadt, Deutschland

---

06.09.2022

Unterschrift liegt im Original vor.

---

Datum

gez. R. Rupp und A. Weitnauer (Geschäftsführer)

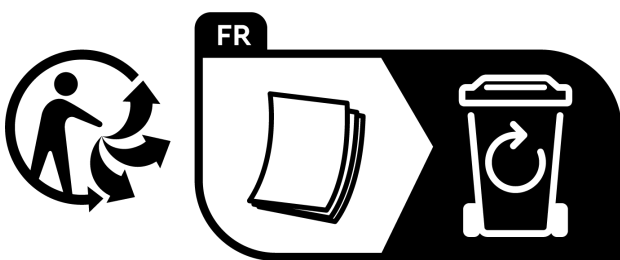

**Originalbetriebsanleitung**  
**Stand der Anleitung: 02.11.2022**

Rechtschreib- und Druckfehler vorbehalten.

